

1 Açma/Kapama, Kontrol lambası

2 Parlaticı eksikliği uyarı lambası

3 Tuz eksikliği uyarı lambası

4 Program takip lambaları

5 Program seçim düğmesi

6 Başla / Dur / İptal Tuşu

7 Açma / Kapama Tuşu

8 Tutamak

## Fonksiyon Tuşları

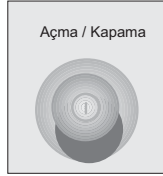

### Açma / Kapama tuşu

Açma / Kapama tuşuna bastığınızda, açma konumunda kontrol lambası yanar, kapama konumunda kontrol lambası söner

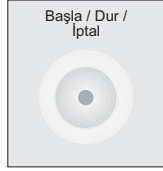

### Başla / Dur / İptal Tuşu

Başla/Dur/İptal tuşuna bastığınızda seçmiş olduğunuz yıkama programı çalışmaya başlayacaktır. Başla konumunda lamba yanar, Dur konumunda ise söner. Herhangi bir nedenle, program sırasında kapıyı açmanız gerekirse, Başla/Dur/İptal tuşuna basarak programı durdurup kapıyı kapattıktan sonra tekrar başlatmanız önerilir.

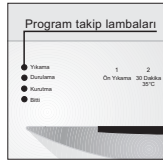

### Program takibi

Yıkama süresince program aşamaları pano üzerinde yer alan program takip lambalarından izlenebilir. Seçtiğiniz yıkama programı bittiğinde pano üzerindeki Bitti lambası yanar.

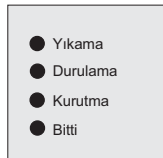

⚠️ 30 dakika programında kurutma takip lambası yanmaz.

⚠️ Kurutma lambası yanarken, makine yaklaşık 35 dakika sessiz olarak kurutma yapacak, sonra Kurutma lambası söner, "Bitti" lambası yanacaktır.

⚠️ Makinenizi kapatmadan önce mutlaka kurutmanın tamamlanmasını bekleyiniz. "Bitti" lambası yandıktan sonra Açma/Kapama tuşuna basarak kapatınız.

### Programın değiştirilmesi

Yıkama programı çalışırken değiştirmek için Başla/Dur/İptal tuşuna basarak, tuş üzerindeki lambanın söndüğünü görünüz. Yeni bir program seçiniz.

Başla/Dur/İptal tuşuna basarak, tuş üzerindeki lambanın yandığını görünüz. Seçtiğiniz yeni program başlayacaktır.

⚠️ Yeni program iptal edilen programın kaldığı aşamadan devam edecektir.

### Programın iptal edilmesi

Programı çalışırken iptal etmek için;

Başla/Dur/İptal tuşuna 5 saniye boyunca basınız. Tuş üzerindeki lamba yanıp sönmeye başlayınca bırakınız. Makine içerisindeki su 45 saniye içinde tahliye edilecektir. Başla/Dur/İptal tuşu üzerindeki lamba söndüğünde program iptal edilmiş olacaktır.

Sonrasında yeni bir program seçip, çalıştırabilirsiniz.

⚠️ İptal ettiğiniz programın kaldığı adımına bağlı olarak makine içerisinde ve/veya yıkanan parçalar üzerinde deterjan veya parlaticı kalabilir.

## Makinenizin Çalıştırılması

- Musluğu açınız.
- Fişi prize takınız.
- Kapıyı açınız.
- Bulaşıklarınızı yerleştiriniz.
- Alt ve üst pervanenin serbestçe döndüğünü kontrol ediniz.
- Deterjan bölmesine yeterli miktarda deterjan koyunuz, kapağını kapatınız.
- Açma/Kapama tuşuna basarak program seçim düğmesi üzerindeki lambanın yandığını görünüz.
- Tuz ve parlatıcı eksikliği uyarı lambalarının yanıp yanmadığını kontrol ederek, gerekirse tuz ve/veya parlatıcı ilave ediniz.
- Yıkama programınızı program bilgileri ve ortalama tüketim değerleri tablosu yardımıyla seçiniz.
- Yıkama programını program seçim düğmesini çevirerek seçiniz.
- ▲ Program seçim düğmesi üzerindeki program numarasının, Açma/Kapama kontrol lambası ile aynı hizada olmasına dikkat ediniz.
- Başla/Dur/İptal tuşuna basarak programı başlatınız, tuş üzerindeki lambanın yandığını görünüz.
- Çocuklarınızın seçtiğiniz yıkama programını değiştirme ihtimaline

karşı program seçim düğmesine basarak içeri konumda tutabilirsiniz. Program seçim düğmesinin içeri veya dışarı konumda olması program akışını etkilemeyecektir.

- ▲ Makineniz çalışırken kapıyı açmamaya özen gösteriniz. Eğer açmanız gerekirse, güvenlik sistemi devreye girip makinenizi durduracaktır. Makinenizin kapısını açtığınızda buhar çıkacaktır, dikkatli olunuz. Kapıyı kapattığınızda yıkama programı devam edecektir.
- ▲ Kurutma lambası yanarken, makine yaklaşık 35 dakika sessiz olarak kurutma yapacak, sonra "Kurutma" lambası sönüp, "Bitti" lambası yanacaktır.
- ▲ Makinenizi kapatmadan önce mutlaka kurutmanın tamamlanmasını bekleyiniz. "Bitti" lambası yandıktan sonra seçtiğiniz yıkama programı tamamlanmış olacaktır.
- Açma/Kapama tuşuna basarak makinenizi kapatınız.
- Musluğu kapatınız.
- Fişi prizden çıkarınız.

## Program bilgileri ve ortalama tüketim değerleri tablosu

Program no.	1	2	3 Referans	4
Program adı	Ön Yıkama	30 Dakika	Ekonomi	Günlük
Yıkama sıcaklığı	-	35°C	50°C	65°C
Yemek artığı türü	-	Bekletilmemiş Kahve , süt çay,soğuk etler, sebzeler	Bekletilmemiş Kahve , süt çay,soğuk etler, sebzeler	Çorbalar soslar hamur işleri yumurta pilav patates ve fırın yemekleri kızartmalar
Kirlilik düzeyi	-	Az	Orta	Çok
Deterjan Miktarı A=25 cm <sup>3</sup> / 15 cm <sup>3</sup> B=5 cm <sup>3</sup>	Deterjan kullanmayınız	A	A+B	A+B
Program Akışı	Ön Yıkama ▼ Son	35°C Yıkama ▼ Soğuk Durulama ▼ Sıcak Durulama ▼ Kurutma ▼ Son	Ön Yıkama ▼ 50°C Yıkama ▼ Soğuk Durulama ▼ Sıcak Durulama ▼ Kurutma ▼ Son	50°C Ön Yıkama ▼ 65°C Yıkama ▼ Soğuk Durulama ▼ 50°C Durulama ▼ Sıcak Durulama ▼ Kurutma ▼ Son
Program süresi (dakika)	14	30	150	115
Elektrik Tüketimi (kW saat)	-	0,78	1,05	1,65
Su Tüketimi (litre)	4,2	11,8	16	17,5

Ortalama tüketim değerleri 15°C su giriş sıcaklığı için geçerlidir. Ön yıkama programı birkaç gün makinede bekletilen bulaşıkların sudan geçirilmesi içindir.

Ürün üzerinde bulunan işaretlemelerde veya ürünle birlikte verilen diğer basılı dökümanlarda beyan edilen değerler, ilgili standartlara göre laboratuvar ortamında elde edilen değerlerdir. Bu değerler, ürünün kullanım ve ortam şartlarına göre değişebilir.

# *Arçelik*

*F  
G*

*bulasık  
makinesi*

*KULLANMA  
KILAVUZU*



**Bu ürün,  
çevreye saygılı modern tesislerde  
doğaya zarar vermeden  
üretilmiştir.**

---

ve titiz kalite kontrolünden geçirilmiş olan ürününüzün size en iyi verimi  
n için, bu kılavuzun tamamını, ürününüzü kullanmadan önce  
başvuru kaynağı olarak saklamanızı rica ederiz.



---

**anının /** **Sayfa 4**

.....5

**Bilgileri** **Sayfa 6**

.....6

.....6

.....6

.....7

.....7

ayan Parçalar .....7

**Sayfa 8**

**nesi** **Sayfa 8**

.....9

.....9

nası .....9

.....10

**ma** **Sayfa 10**

urulması .....10

**6** **Su Yumuşatıcısı** **Sayfa 10**

Su Yumuşatıcısının İşlevi .....10

Su Yumuşatıcısı Nasıl Çalışır .....10

Tuzun Doldurulması .....10

**7** **Su Yumuşatıcı Sistemin Ayarlanması** **Sayfa 12**

Su Sertliğinin Giderilmesi .....12

Deneme Şeridi .....12

Su Sertlik Seviyesi Ayar Tablosu .....13

Rejenerasyon Ayar Anahtarı .....13

**8** **Deterjan Kullanımı** **Sayfa 14**

İkisi veya Üçü Birarada Deterjanlar .....14

Deterjanın Doldurulması .....15

**9** **Parlatıcı** **Sayfa 16**

Parlatıcı Miktarının Ayarlanması .....16

**10** **Bulaşıkların Makine İçine Yerleştirilmesi** **Sayfa 17**

Alt Sepet, Katlanan Teller .....18

üst Sepet Yükseklik Ayarlı Raf .....18

Sepet Yüksekliğinin Ayarlanması .....18

urma ve **Sayfa 19**

---

.....19  
.....19  
.....19

**Sayfa 20**

---

.....20  
.....21  
.....21

adan Önce **Sayfa 22**

---

e .....22

# Menizi Tanıyın / Teknik Özellikler

---

tarı



2 kişilik standart sofrta takımı  
5 cm  
0 cm  
7 cm  
2 kg

**Elektrik girişı** : 220V, 50Hz  
**Toplam güç** : 2200 W  
**Isıtıcı güç** : 2000 W  
**Akım Şiddeti** : 10 A  
**Pompa gücü** : 125 W  
**Tahliye pompası gücü** : 30 W

uz iyileştirme çalışmalarından dolayı teknik ayrıntılarda ya da tasarımda önceden haber  
a hakkımız saklıdır.

ünün fonksiyonu yerine getirebilmesi için gerekli yedek parça bulundurma süresi).

### **st Bilgileri / AT Uygunluk Beyanı**

n ve satış aşamaları Avrupa Topluluğu'nun ilgili bütün yönergelerinde yer alan güvenlik  
çekleştirilmektedir.

3/68/EC, IEC 436/DIN 44990, EN 50242

# Güvenlik Bilgileri

---

da bize yardımcı olunuz.  
e ambalajı geri kazanılabilir  
malzemelerin üzerinde geri  
ra malzeme hakkında bilgi  
>PS<, >POM<, ...). Bu  
oğru değildir. Bunun yerine  
m edilmelidir. İmha yöntemi  
a bilgi almak için sorumlu  
geçiniz.

li bir elektrikçiye yaptırınız.  
ullanma halinde, ortaya  
ından firmamız sorumlu

eğeri 16 Amper'den az ise  
perlik bir sigorta bağlatınız.

Volta göre ayarlıdır. Eğer,  
e gerilimi 110 Volt ise araya  
bir transformatör bağlatınız.  
ne prize takılı olmamalıdır.

nız.

kte verilen kaplamalı fişi

Deterjanları çocukların ulaşamayacağı yerlerde saklayınız ve deterjan kutusunu, makineyi çalıştırmadan hemen önce doldurunuz.

Makinenizdeki su içilmez. Bu nedenle makinenin kapısı açıkken çocukların makinenin yakınlarında oynamalarına izin vermeyiniz.

Makine yerleştirildikten sonra, takılı olduğu priz ulaşılabilir bir yerde olmalıdır.

Fişi prizden çıkartacak olduğunuzda, mutlaka sadece fişten tutup çekiniz. Kesinlikle kablodan tutup çekmeyiniz.

## Çocukların Güvenliği

Makinenin ambalajını açtıktan sonra, ambalaj malzemesinin çocukların ulaşamayacağı bir yerde durmasına dikkat ediniz.  
Çocuklar kesinlikle makine üzerinde ya da makine ile oynamamalıdır.

Bulaşık makinesinin kapısı açıkken çocukların makinenin yakınında oynamasına ve kapının üzerine oturmasına izin vermeyiniz.

Olası yaralanmaları önlemek için servis çatalı, ekmek bıçağı vs. gibi uzun ve sivri bulaşıklarınızı her zaman çatal kaşık sepetinde sivri uçları aşağı gelecek şekilde ya da bulaşık sepetlerinin üzerine yatay bir şekilde yerleştiriniz.

Bulaşık makinesi deterjanları tahriş ve yıpranmaya neden olan maddeler içerir. Bu sebeple ağız, göz ve boğazda yanmalara neden olabilir.

Makinenizin ilk kullanımında Ön Yıkama programını çalıştırınız.

Yetkili servisimiz elektrik ve su tesisatınızın düzeltilmesi ve/veya yenilenmesinden sorumlu değildir. Elektrik ve su tesisatını makinenize uygun olarak düzelttikten ve/veya yeniledikten sonra montaj ve ilk kullanım için yetkili servisimizi çağırınız.

Makinenize bulaşık makinesinde yıkanması uygun olmayan parçalar koymayınız. Ayrıca sepetleri kapasitelerinden fazla doldurmayınız. Aksi takdirde makinenizin iç gövdesinde sepet hareketlerinden ötürü oluşabilecek çizik ve paslanmalardan firmamız sorumlu olmayacaktır. Makinenizin Deterjan ve Parlaticı Bölmelerine Bulaşık makineleri için özel olarak üretilmiş Deterjan ve Parlaticı haricinde kesinlikle başka bir şey koymayınız. Aksi takdirde makinenizde oluşabilecek hatalardan firmamız sorumlu olmayacaktır.

## Enerji ve Su Tasarrufu

Makineye koymadan önce bulaşığındaki bütün kaba atıkları temizleyiniz. Makineyi, tamamen doldurduktan sonra çalıştırınız. Ön yıkama programını yalnızca gerçekten gerekli olduğunda kullanınız. Program seçerken program bilgileri ve ortalama tüketim değerleri tablosuna dikkat ediniz.

## Bulaşık Makinesinde Yıkanması Uygun Olmayan Parçalar

Sigara külü, mum artığı, cila, boya, kimyasal madde vs. ile kirletilmiş bulaşığı kesinlikle makinenizde yıkamayınız. Demir alaşımlı parçalar ise makinede yıkandığında

r üzerinde leke bırakabilir. kemik saplı çatal, kaşık, arı; sıcaklığa dayanmayan alay kapları yıkamayınız. le yıkamada olduğu gibi, kılalarında, alüminyum ve arama olabilir. Bazı hassas zamanla saydamlığını ağıңыз yemek takımlarının amaya elverişli olmasına ririz.

bi içi oyuk eşyalarınızın cak şekilde yerleştirilmesi rda ve derin çukurluklarda rrsunuz.

## n Önce

ontrol işlemleri nedeniyle u kalmış olabilir. Bunun tur.

stünde doldurmayınız ve lavuzda belirtilen eşyaları ve tamiratı yalnızca yetkili . Başka şahıslar tarafından aratabilir ve makinenizin lmasına neden olacaktır.

ağlantılarının, bu kılavuzun matlara uygun olduğundan makinenin Tuz bölmesine, u doldurunuz.

## 4 Makinenin Yerleştirilmesi

Makinenizi, nakliye sırasında oluşabilecek hasarlar bakımından kontrol ediniz. Hasarlı bir makineyi kullanmayınız. Şüpheli durumlarda üreticiye danışınız.

Bulaşık makinesini koyacağınız yeri tespit ederken, makineyi kolayca ve hızla doldurabileceğinizden emin olunuz. Ayrıca seçtiğiniz yerin, yıkanan bulaşığın kolaylıkla çıkartılıp kaldırılacağı bir yer olmasına da dikkat ediniz. Makineyi, oda sıcaklığının sıfır derecenin altına düşmesi olasılığının bulunduğu bir yere koymaktan kaçınınız.

Makineyi, musluk ve gidere yakın bir yere yerleştiriniz. Makinenizin yerinin, bağlantıları yapıldıktan sonra değiştirilmeyeceği düşünülerek seçilmesi gerekmektedir.

Yerleştirmeden önce makineyi ambalajından ambalaj kartonu üzerindeki uyarıları takip ederek çıkartınız.

Makineyi yerleştirirken, yere, duvara, borulara vs. zarar vermemeye dikkat ediniz. Makineyi hareket ettirmek için kapısından ya da panosundan tutmayınız.

Temizlik sırasında makineyi ileri-geri rahatça hareket ettirebilmek için makinenin her tarafında bir miktar boşluk bırakmaya dikkat ediniz.

Makinenizi yerine yerleştirirken su giriş ve çıkış hortumlarının sıkışmamasına dikkat ediniz. Ayrıca makinenin, elektrik kablosu üzerinde durmamasına da dikkat ediniz.

Makinenin tamamen düz bir şekilde yerleştirilmesi, kapısının uygun bir şekilde ve sıkıca kapatılabilmesi için gereklidir.

iz durmasını sağlayabilmek

asının sağlanması halinde  
çevreden dışarı taşmaz. .

r şekilde kapanmıyorsa,  
runcaya kadar ayakları

gerilim ve akımla beslenen  
oraklama tesisatını ehliyetli  
Topraklama yapılmadan  
bilecek kullanım zararından  
ktır.

eğeri 16 Amper'den az ise  
perlik bir sigorta bağlatınız.  
unun değişmesinin gerektiği  
etkili servise yaptırınız.

a programı bittiğinde fişi

şi

ulaşık makinesi kurmaya  
n olunuz. Ayrıca şehir  
satınızdan zaman zaman  
(pas, vb) makinenize zarar  
nucu sararma, tortu gibi  
evinizin veya apartmanınız  
siye ederiz.

## Hortum Girişinin Takılması

Eski makinenizde kullandığınız su giriş hortumu var ise bunu kullanmayınız. Bunun yerine makinenizle birlikte verilen yeni su giriş hortumunu kullanmalısınız.

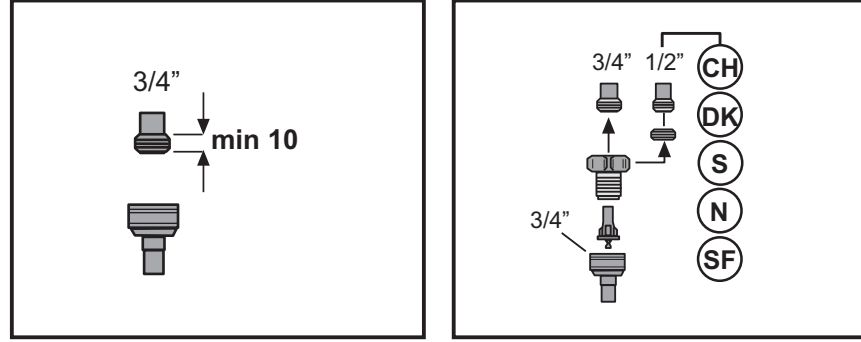

Güvenlik açısından yıkama programı bittiğinde su giriş musluğunu mutlaka kapatınız. Su giriş hortumunu doğrudan su giriş musluğuna bağlayınız. Musluktan gelen basınç en az 0.3, en fazla 10 bar olmalıdır. Su basıncı 10 barın üzerinde ise araya basınç düşürücü vana konulmalıdır.

Bağlantılar yapıldıktan sonra musluk sonuna kadar açılmalı ve su sızdırmazlığı kontrol edilmelidir.

Güvenlik açısından yıkama programı bittiğinde su giriş musluğunu mutlaka kapatınız.

## 6 Su Yumuşatıcısı

Makine içinde, giren suyun sertliğini azaltan, suyu yumuşatan özel bir tuz bölmesi vardır.

### Su Yumuşatıcısının İşlevi

Bulaşık makinesinin yumuşak suya ihtiyacı vardır. Suyun sertliği 6°dH'nin üzerinde ise su yumuşatılmalı, kireci azaltılmalıdır. Aksi takdirde sertliği oluşturan iyonlar, yıkanan parçaların yüzeyinde birikir ve makinenin yıkama, parlatma ve kurutma performansını olumsuz etkileyebilir.

### Su Yumuşatıcısı Nasıl Çalışır?

Su, yumuşatıcı sistemin içinden geçtiğinde sertliği oluşturan iyonlarından temizlenir ve su en iyi yıkama sonucunu almak için gerekli olan yumuşaklığa ulaşır. Giren suyun sertlik derecesine bağlı olarak, suyu sertleştiren bu iyonlar su yumuşatıcı sistem içinde hızla birikir. Bu nedenle bir sonraki yıkamada da aynı performansla çalışabilmesi için yumuşatıcı sistemin tazelenmesi gerekir. Bu amaçla bulaşık makinesi tuzu kullanılır. Bu tür tuzlar, ev tipi bulaşık makinelerinde kullanılmak üzere deterjan üreticileri tarafından geliştirilmiştir.

### Tuzun Doldurulması

Makinenizde sadece bulaşık makinesinde kullanılmak amacıyla üretilmiş özel yumuşatma tuzu kullanınız. (Makineye ilk kez tuz konulduktan sonraki ilk yıkamada tuz uyarı lambası söner). Yumuşatma tuzunu koymak için önce alt sepeti çıkarınız ve tuz bölmesi kapağını saat yönünün tersine çevirerek açınız **A B**.

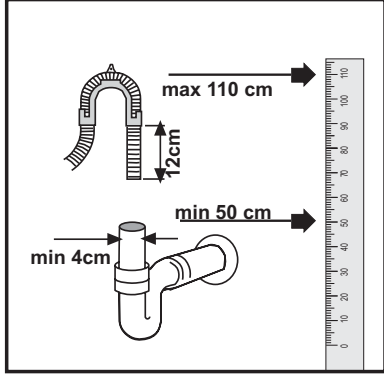

### anına Hazırlanması

### kurulması

k için uygun bir yer seçiniz.  
zin güvenli ve düz bir yerde

alı ayaklar aracılığıyla  
ulması durumunda, kapılar  
acaktır.

rı, bir bükülme veya ezilme  
n serbestçe hareket edecek

n altındaki bir oda  
alıdır.

isi yardımı ile dökünüz **D**. Bölmeyi doldurduğunuzda kapağı yerine takıp çevirerek sine yaklaşık 2 kg yumuşatma tuzu koyabilirsiniz.

ız, bölmeyi tam doldurmayınız. Küçük taneli veya toz halindeki yumuşatma tuzu kullanmanızı zu ya da yemek tuzu gibi genellikle suda çözünmeyen öğeler içeren tuzları kullanmayınız. inin işlevi zamanla azalabilir. Makinenizi çalıştırdığınızda, tuz bölmesi su ile dolar. Bu nedenle zi çalıştırmadan önce koyunuz. Makinenizde bulunan yumuşatma tuzunun miktarının yeterli için, panodaki tuz eksikliği uyarı lambasını kontrol ediniz. Makinenin panosunda gösterge da tuz bölmesini yeniden doldurmanız gerekmektedir.

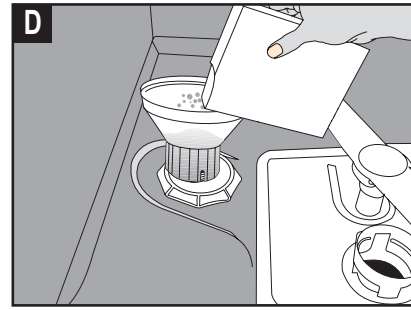
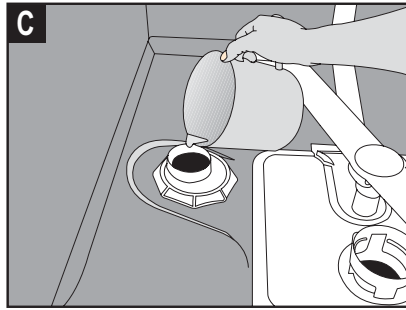
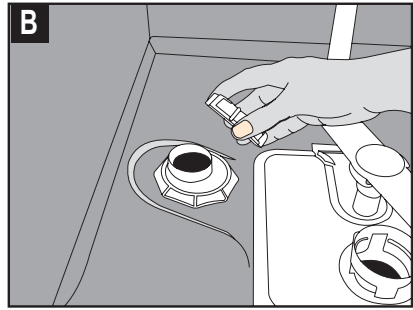







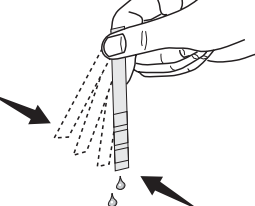

itre su koyunuz **C**.

n yıkama yapmayacaksanız, makinenin içine dökülmüş tuzların suda çözünerek dışarı yıkama veya ön yıkamalı program çalıştırınız.

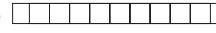
# Sistemin Ayarlanması

nesi

ma etkinliđi, yıkama suyunun yumuřaklıđına bađlıdır. Bu nedenle makinenizde řebeke bir sistem bulunmaktadır. Bu sistem dođru ayarlandığında yıkama etkinliđi artacaktır. Denenizle birlikte verilen deneme řeridinin talimatını uygulayarak řebeke suyunuzun sertliđini

<b>c</b> <b>1 saniye</b> 	<b>d</b> 	<b>e</b> <b>1 dakika</b> 	<b>f</b> 1. Seviye  Kireřsiz 2. Seviye  Az kireřli 3. Seviye  Kireřli 4. Seviye  Orta kireřli 5. Seviye  Kireřli 6. Seviye  İleri derecede kireřli
--	---	--	--

Test řeridini 1 saniye suya batırınız.

Test řeridini sudan ıkartıp sallayınız.





1 dakika bekleyiniz

Deneme řeridinde ıkan sonuca gre makinenizin su sertlik ayarını yapınız.

**deneniz yerin su sertliđine gre makinenizin su sertlik ayarını yapmanız yıkama**

e su sertlik ayarı yapılmıř ise, Makinenizin panosu zerinde yaklaşık 5 saniye sreyle en gsterilecektir. Daha sonra Program Seim Dđmesi 1 konumunda olduđundan, pano gsterilmesi gsterilmeye bařlanır. Program seim dđmesinin konumunu (musluk suyunuzun deđiřtirerek, makinenizin yeni su sertlik ayarını yapınız.

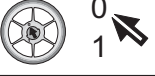
# İ Ayar Tablosu

Sertlik Seviyesi *	Rejenerasyon ayar anahtarı	Program ** Seçim düğmesi Konumu	Sertlik Seviye Göstergesi
0		1	● Pano üzerindeki <b>Yıkama</b> lambası yanar.
20		2	● Pano üzerindeki <b>Durulama</b> lambası yanar.
30		3	● Pano üzerindeki <b>Kurutma</b> lambası yanar.
40		4	● Pano üzerindeki <b>Bitti</b> lambası yanar.
50		5	● Pano üzerindeki <b>Yıkama, Durulama, Kurutma, Bitti</b> lambaları aynı anda yanar.
07		5	● Pano üzerindeki <b>Yıkama, Durulama, Kurutma, Bitti</b> lambaları aynı anda yanar.

## Program Takip Lambaları

- Yıkama
- Durulama
- Kurutma
- Bitti

F (Fransız sertliği) üzerinde ise veya kuyu suyu kullanıyorsanız filtre ve su tasfiye cihazları kullanmanız tavsiye edilir.

F (Fransız Sertliği) altında ise, Bulaşık makinanızda tuz kullanmanıza gerek yoktur. Bu durumda Makinenizin panosu "Lambası" (eğer varsa) sürekli yanacaktır.

Seçim düğmesi 1 / 2 / 3 / 4 konumlu ise, su sertlik seviyesi ayarını, program seçim düğmesi üzerindeki en son konumdan çevirerek yapabilirsiniz.

## Ayar Anahtarı



(ileri derecede kireçli)

(ileri derecede kireçli) ise, su sertlik seviyesi ayarını 5'e getirerek Program Seçim düğmesini konumunu 5'e getirerek Program Seçim düğmesini çevirerek 1

- Makineniz kapalı konumda program seçim düğmesini 1 konumuna getiriniz.
- Elinizi Başla/Dur/İptal tuşuna basılı tutup, ardından Açma/Kapama tuşuna basarak makinanızı açınız, elinizi Açma/Kapama tuşundan çekiniz.
- Başla/Dur/İptal tuşuna 10 saniye boyunca basmaya devam ediniz. Başla/Dur/İptal tuşu yanıp sönmeye başlayacaktır.
- Program seçim düğmesinin konumunu değiştirerek sertlik ayar seviyelerini yukarıdaki tabloya göre değiştirebilirsiniz.
- Sertlik ayarı seçildikten sonra, Başla/Dur/İptal tuşuna bir kez daha basarak seçilen ayarı hafızaya alınız.
- Seçilen ayar hafızaya alındığında, Başla/Dur/İptal tuşu lambası sürekli yanacaktır.
- Açma/Kapama tuşuna basarak makineyi kapatınız.

# nımı

k Makineleri için özel olarak

erjanlarınızı serin, kuru ve  
ağı bir ortamda saklayınız.

ne makineyi çalıştırmadan

erjanın tam çözünmemesine  
e neden olabilir.

da fosfat içermeyen olarak  
nizde kullanılabilir.

normalde fosfat içermez.  
etkiye sahip olduğundan,  
nacak olduğunuzda tuz  
i 6°dH ise tuz koymanızı  
ölgede fosfatsız bir deterjan  
arınızda ve cam eşyalarda  
u önlemek için daha fazla

arın ağartıcı etkisi daha  
nemen çıkmayabilir. Bunu  
klı bir yıkama programı ya  
erjan kullanmalısınız.

kkında daha fazla bilgiye  
dan deterjan üreticilerine

nacak olursanız, deterjan  
alimatları arasında tabletin  
e konması gerektiği ile ilgili  
erjan bölmesi, sepet vs.).

## İkisi veya Üçü Bir Arada Deterjanlar

Bulaşık makinelerinde en iyi yıkama deterjan, parlaticı ve su yumuşatma tuzunun ayrı ayrı kullanılmasıyla elde edilir.

Deterjan üreticileri "İkisi Bir Arada" "Üçü Bir Arada" olarak isimlendirilen kombine deterjanlar da üretmektedir.

### Üçü Bir Arada

Bu ürünler deterjan, parlaticı ve su yumuşatma tuzu içerir.

### İkisi Bir Arada

Bu ürünler deterjan, parlaticı veya su yumuşatma tuzu içerir.

Genel olarak kombine deterjanlar sadece belirli kullanım şartlarında yeterli sonuç verir. Bu tip deterjanlarda daha önceden belirlenmiş miktarlarda parlaticı ve/veya yumuşatma tuzu bulunmaktadır. Dolayısıyla evinizdeki su sertliğine göre su yumuşatma tuzu ve parlaticı kullanım miktarı ayarı yapılması mümkün değildir.

Bu tür deterjanları kullanırken dikkat edilmesi gereken hususlar aşağıda verilmiştir:

- Kullanacağınız ürünün hangi özelliklere sahip olduğunu veya kombine bir ürün olup olmadığını mutlaka kontrol ediniz.
- Bu ürünleri kullanırken ambalaj üzerindeki talimatlara uyunuz.
- Bu ürünlerin kullanımı doğru makine ayarlarında tuz ve/veya parlaticı tüketiminde tasarruf sağlar.
- Deterjan tablet formunda ise asla bulaşık makinesinin iç bölmesine veya çatal-kaşık sepetine koymayınız. Tabletleri daima deterjan kutusunda deterjan bölmesine koyunuz.

## Parlatıcı Kullanımı

### Tuz ve Parlatıcı

Performansı normal deterjan, kullanılması şartlarına göre performansını artırmak için: ayarını "1" konumuna getirip parlatıcı bittiğinde parlatıcı ilave ediniz.

En yüksek ayarlayıp kombine yıkama parçalar üzerinde ve yıkama sırasında çıkan gökkuşağı renkli

Yıkama sırasında tuz kullanılmaması parlatıcı parlatıcı üzerinde beyaz lekeler oluşur. Kireç lekesi oluşumunu

Parlatıcı ayarını "1" konumuna getirip parlatıcı bittiğinde su yumuşatıcısına

## Parlatıcı Kullanımı

### Tuz

Parlatıcı içermediği için makinenizin kullanma kılavuzunda tanımlandığı gibi yıkama sırasında parlatıcı bölmesinde parlatıcı bittiğinde parlatıcı ilave edilmesi gerekir.

Performansı normal deterjan, kullanılması şartlarına göre performansını artırmak için:

- Makinenizin parlatıcı ayarını "1" konumuna getirip parlatıcı kullanınız. Parlatıcı bittiğinde parlatıcı bölmesine tekrar parlatıcı ilave ediniz.
- Parlatıcı ayarını 1'den yüksek ayarlayıp bu tür deterjanları kullanırsanız, yıkanan parçalar üzerinde ve makine içinde elle silindiğinde çıkan gökkuşağı renkli su lekeleri görebilirsiniz.
- Bu deterjanlar yumuşatma tuzu içermediği için makinenizin su yumuşatma ayarının kullanma kılavuzunda tanımlandığı gibi şebeke suyunuza uygun olarak yapılması, her yıkamada su yumuşatıcısında tuz bulunması, ve tuz bittiğinde su yumuşatıcısına tekrar tuz ilave edilmesi gerekir.

### ⚠️ Önemli Uyarı

Daha önce hiç karşılaşılmayan bir problem bu tür deterjanların kullanılmaya başlanmasından sonra ortaya çıkarsa, direk deterjan üreticisi ile bağlantıya geçiniz. İletişim bilgileri deterjan ambalajı üzerinde bulunmaktadır.

Bu tür deterjanları kullanmaktan vazgeçtiğinizde:

- Tuz ve parlatıcı bölmesinin dolu olduğundan emin olunuz.
- Su sertlik ayarını en yüksek konuma getirip bir boş yıkama yapınız.
- Boş yıkamadan sonra, kullanma kılavuzuna bakarak şebeke suyunuza uygun su sertlik ayarını tekrar yapınız.
- Uygun parlatıcı ayarını yapınız.

## Deterjanın Doldurulması

Deterjan kutusu kapağını açmak için mandalı sağa doğru iterek açınız **A**.

Deterjan bölmesinin iç kısmında seviyeleri gösteren çizgiler vardır. Deterjan bölmesi toplam 40 cm<sup>3</sup> deterjan alır **1**. Bu çizgilerden yararlanarak doğru deterjan miktarını ölçebilirsiniz.

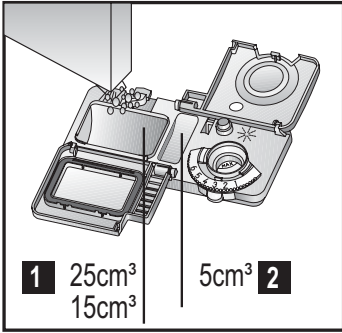
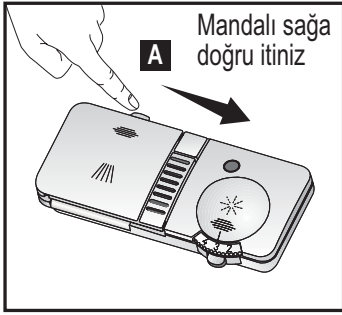

Toz deterjan

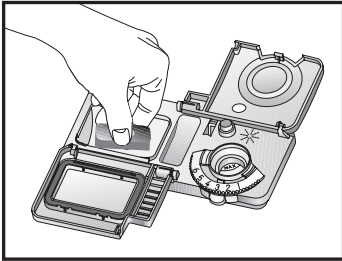

Tablet deterjan

parlatıcı olmasına dikkat edilmesi ve sadece bulaşık makinelerinde kullanılmak üzere üretilmiş parlatıcı kullanılması gerekmektedir.

Parlatıcıyı koymak için, parlatıcı bölümü kapağı mandalına basarak açınız **B**. Bölmeyi **MAX** seviyesine kadar doldurunuz ve kapağı kapatınız.

Parlatıcı bölümüne parlatıcı koyduktan sonra parlatıcı bölümü kapağını kapatmayı unutmayınız **3**. Bölmenin dışına dökülen parlatıcıyı silip temizleyiniz. Yanlışlıkla dökülen parlatıcı, köpürmeye neden olduğundan yıkama etkinliğini azaltacaktır.

Makinenize parlatıcı ilave etmek gerekip gerekmediği kontrol panosu üzerindeki parlatıcı eksikliği uyarı lambasını kontrol ederek anlayabilirsiniz. Uyarı lambası yanmıyor ise parlatıcı bölümünde yeterli miktarda parlatıcı bulunduğunu gösterir.

Uyarı lambası yanıyor ise parlatıcı ilave ediniz. Makinenize parlatıcı ilave etmek gerekip gerekmediğini parlatıcı eksikliği uyarı gözünü kontrol ederek de anlayabilirsiniz **4**. Uyarı gözünün koyu renkte olması, bölmede yeterli miktarda parlatıcı bulunduğunu gösterir. Uyarı gözü açık renkte ise parlatıcı ilave ediniz.

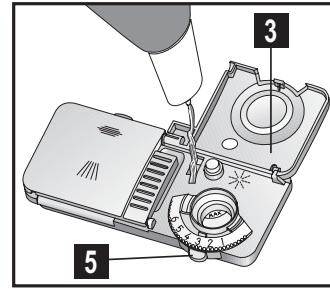
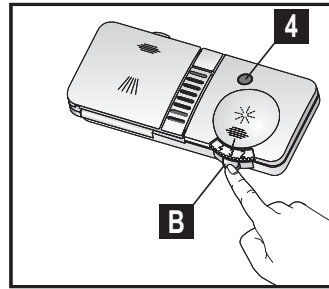

## Parlatıcı Miktarının Ayarlanması

Parlatıcı miktarı ayarlayıcısı **1** ile **6** arasındaki konumlara ayarlanabilir **5**. Bu ayar fabrika çıkışında **4** konumuna getirilmiştir.

Yıkama sonrasında yemek takımları üzerinde su izi oluşuyorsa ayarlayıcının derecesini artırmak, elle silindiğinde çıkan mavi bir iz kalıyorsa azaltmak gerekir.

# Makine İçine Yerleştirilmesi

de yerleştirirseniz, makinenizi enerji tüketimi, yıkama ve kurutma performansı anlamış olursunuz.

ye yerleştirmeden önce, üzerlerindeki yemek artıklarını (kemik, meyve çekirdekleri, vs.) bulaşıklarınızı yerleştirebileceğiniz iki ayrı sepet bulunmaktadır. Çok kirli ve büyük parçaları hafif parçaları ise üst sepete yerleştiriniz.

Çukurlukları fazla olan parçaları ağızları aşağıya gelecek şekilde yerleştiriniz.

Çukurlukların orta bölmelerine konulması daha uygundur.

Çatal için servis çatalı, ekmek bıçağı vs. gibi uzun ve sivri bulaşıklarınızı her zaman çatal ağızlığı gelecek şekilde ya da bulaşık sepetlerinin üzerine yatay bir şekilde yerleştiriniz.

## Örnekler

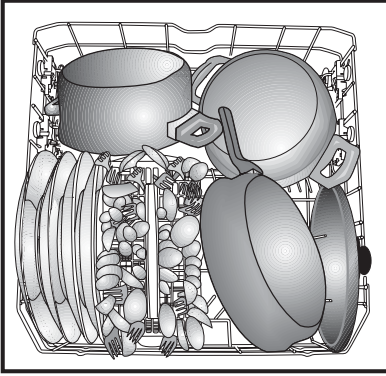

Alt sepet

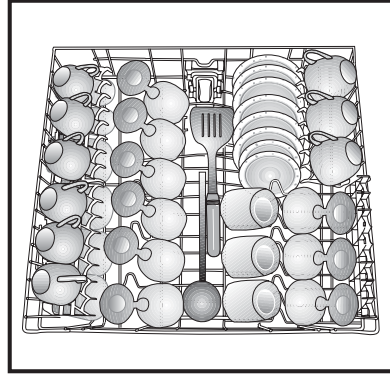

Üst sepet

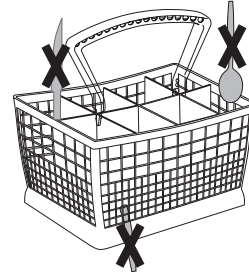

Çatal Kaşık Sepeti

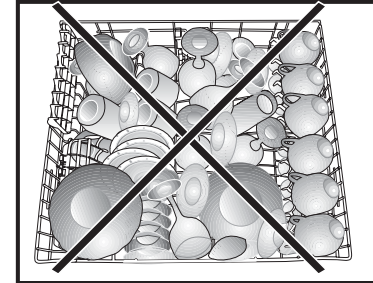
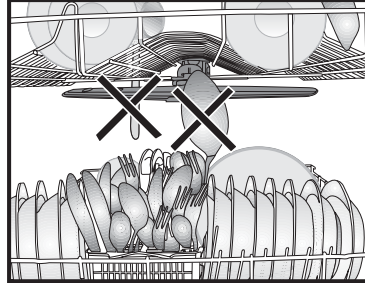
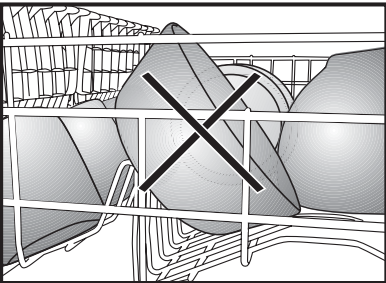

ulunan ve dört parçadan oluşan  
e, vb. gibi büyük parçaları daha  
sarlanmıştır **1 2 3 4**. Dilerseniz  
sini birden katlayarak daha geniş  
nabilir telleri mandala basarak **A**

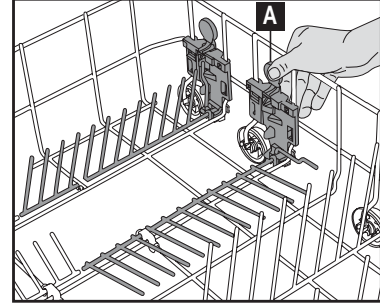
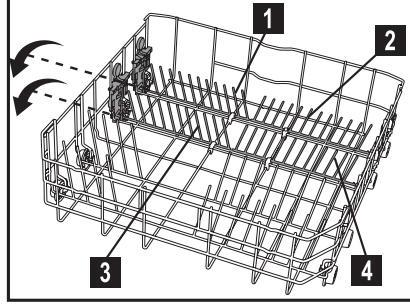

f

ulunan yükseklik ayarlı rafların alt  
can ve benzeri bulaşıklarınızın  
a yukarı konuma alarak dilediğiniz

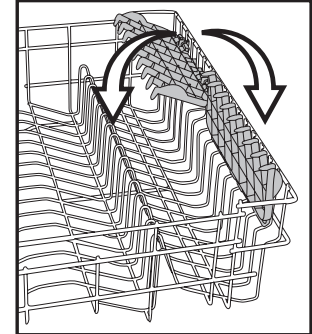
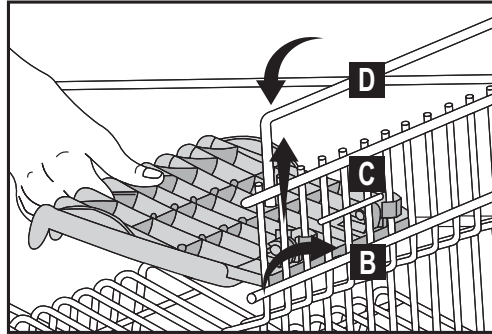

## Yükseklik Ayarlanması

Alt pozisyonundadır. Alt sepete tencere vs. gibi büyük parçaları yerleştiriniz. Yıkayacağınız  
sepette yüksekliğini ayarlıyabilirsiniz. Sepet yüksekliğini değiştirmek için sepetteki tekerleklerini  
cundaki tutucuları yana döndürerek açınız sepette dışarı çıkarınız. Tekerleklerin konumunu  
kınız ve tutucuları kapatınız.

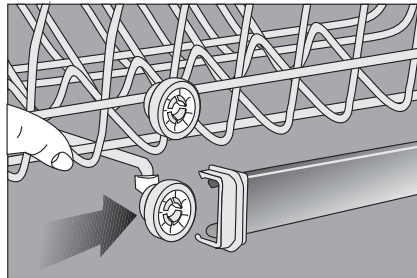
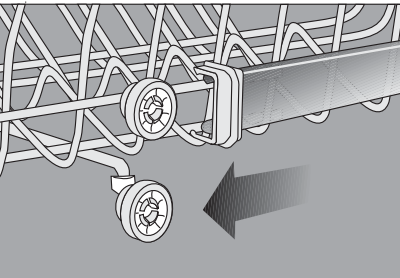

# ne Doldurma ve Test Kurumu Bilgileri

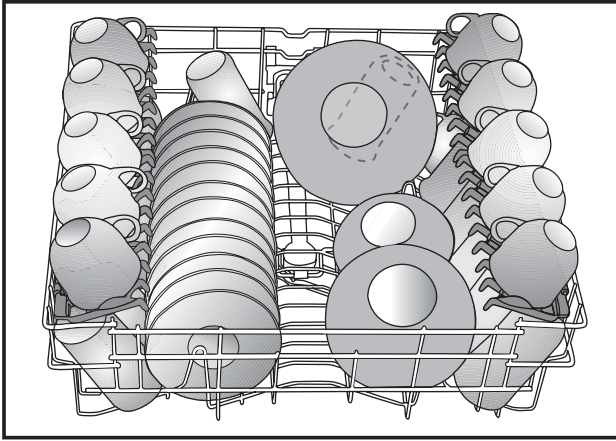
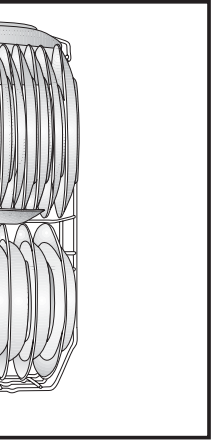

Üst Sepet

alt konuma getirilir.

IEC 436 (uluslararası normlar) uyarınca / Parlaticı dozu ayarı: 4

ayarınca (uluslararası normlar)

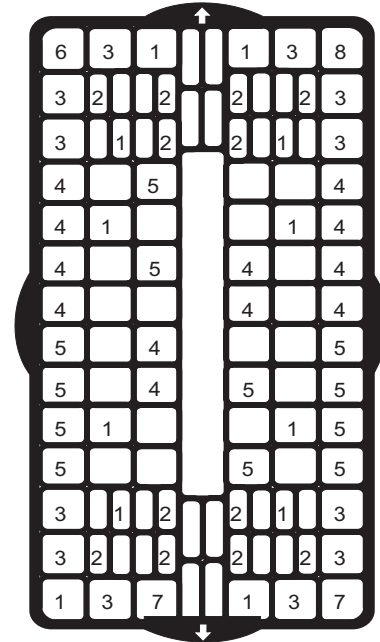
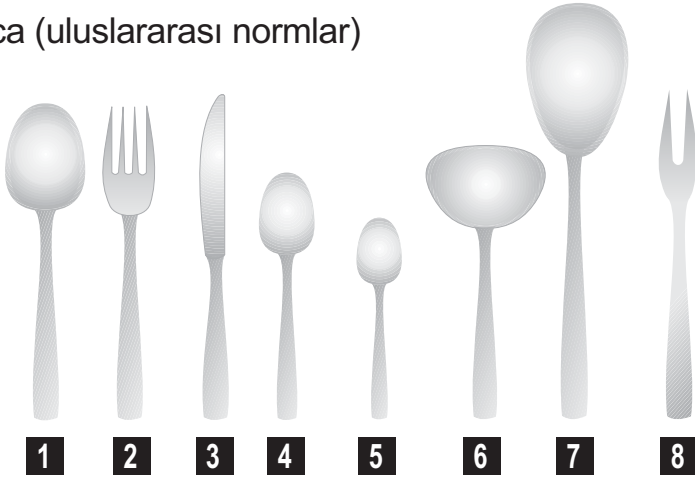

# izlik

arla temizlenmesi halinde karşılaşılan sorunlar azalır. haftada bir kere temizleyiniz.

ce fişini çekiniz ve musluğu

kapı contalarını hassas bir bir bez yardımıyla hafifçe hafif nemli bir bezle siliniz. kullanmayınız.

ısı için filtre ve pervaneleri alın ve ince filtreler üzerinde gıgını kontrol ediniz. Yemek kartıp musluk altında iyice

lunmaktadır.

unu söküp temizlemek için sine çevirip yukarı doğru plastik filtreyi çekip çıkarınız **B**. erindeki iki dili içeri doğru alınız **C**.

Üç filtreyi de musluk altında, bir fırça yardımı ile temizleyiniz. Metal/plastik filtreyi yerine takınız. Kaba filtreyi mikro filtre içerisine yerleştiriniz. Doğru yerleştikten emin olunuz. “Klik” sesi gelene kadar kaba filtreyi saat yönünde çeviriniz. Filtrelerin doğru takılması önemlidir.

⚠ Makine, filtresiz kullanılmamalıdır.

⚠ Filtrelerin doğru takılmaması, yıkama etkinliğini azaltacaktır.

⚠ Filtre temizliği, makinenin düzgün çalışması açısından çok önemlidir.

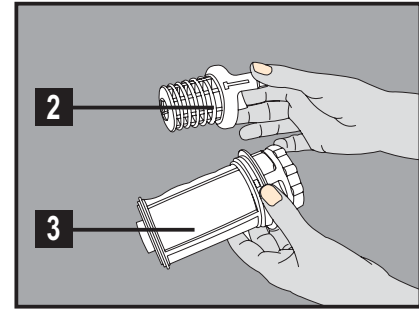
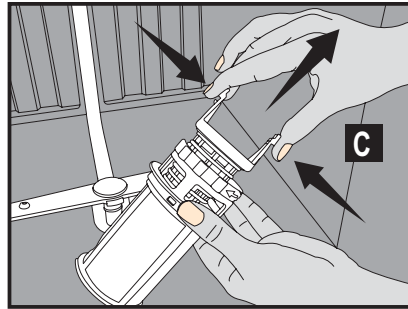
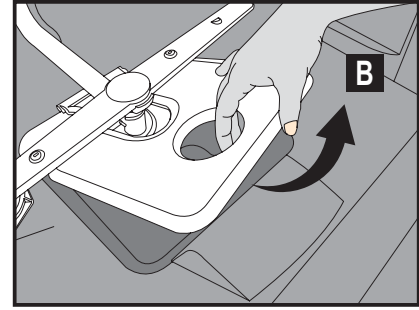
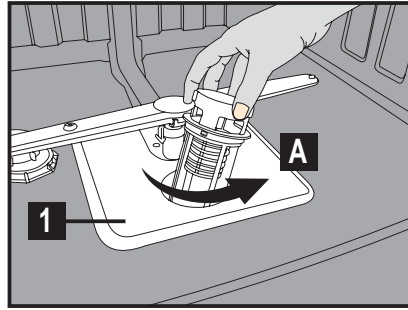

lerin tıkanıp tıkanmadığını kontrol ediniz. Tıkanıklık varsa pervaneleri çıkarıp temizleyiniz.

k **A** **B**,

ola doğru çevirerek çıkarabilirsiniz **C** **D**.

arken somunun tam olarak sıkıldığından emin olunuz.

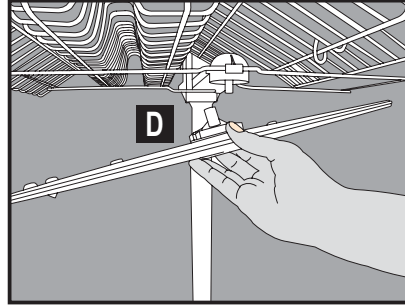
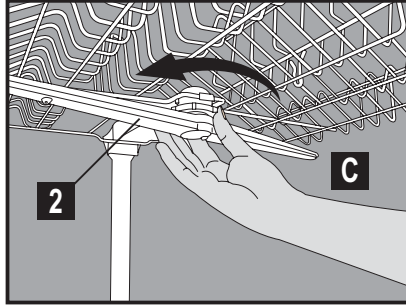
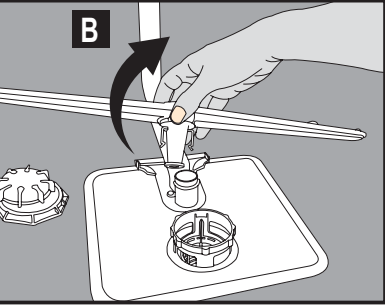

u tesisatınızdan zaman zaman gelebilecek kirlerin (kum, kil, pas, vb) makinenize  
riş hortumundaki filtre yardımıyla engellenir. Filtreyi ve hortumu zaman zaman  
aktirde temizleyiniz. Filtreyi temizlemek için önce musluğu kapatınız ve hortumu  
n çıkarttıktan sonra musluk altında temizleyiniz. Temizlediğiniz filtreyi, yeniden  
ştırınız. Hortumu yerine takınız.

# ni aramadan önce yapılması gerekenler

adiđını kontrol ediniz  
ediniz.  
duğundan emin olunuz.  
đınızdan emin olunuz.  
sarak makineyi açtıđınızdan emin olunuz.  
relerin tıkanık olmadığından emin olunuz.  
n devam ediyorsa Çađrı Merkezini arayınız.

ri

yi hizmet vermenin de önemine inanıyoruz. Bu nedenle siz bilinçli tüketicilere çok geniş kapsamlı ediyoruz.

günü 09:00 - 22:00 saatleri arasında hizmet vermeye başlamasının ardından, Arçelik Çađrı Merkezi 00 saatleri arasında yeni telefon numarası olan 444 0 888 ile canlı olarak hizmet vermeye başladı. ek Arçelik Çađrı Merkezine başvurabilir ve arzu ettiđiniz hizmeti talep edebilirsiniz.

dan veya cep telefonlarından alan kodu çevirmeden\*)

Diđer Numara:  
**0 216 585 8 888**

malarda şehir içi arama tarifesi üzerinden, cep telefonu ile yapılan aramalarda ise GSM-GSM tarifesi ktr.

[arcelik.com.tr](http://arcelik.com.tr) adresindeki tüketici hizmetleri bölümünde bulunan formu doldurarak ya da arayarak ya da 0 216 423 23 53 nolu telefona faks çekerek de ulaşabilirsiniz.  
Arçelik Çađrı Merkezi, Ankara Asfaltı Yanı, 34950 Tuzla / İSTANBUL

## rica ederiz.

nti belgesini Yetkili Satıcınıza onaylattırınız.

u esaslarına göre kullanınız.

iniz olduğunda yukarıdaki telefon numaralarından Çađrı Merkezimize başvurunuz.

“teknisyen kimlik kartı”nı sorunuz.

eninden “HİZMET FİŞİ” istemeyi unutmayınız. Alacağınız Hizmet fişi, ilerde ürününüzde meydana nda size yarar sağlayacaktır.

ünün fonksiyonunu yerine getirebilmesi için gerekli yedek parça bulundurma süresi)



**in gruplarından herhangi birini satın almışsanız, mevcut garanti süresini isterseniz  
ında 7 yıla çıkarabilirsiniz.**

**asının esasları aşağıda belirtilmiştir.**

abilmeniz için, satın alma ve montaj yapıldığı tarihten itibaren en geç 3 ay içerisinde  
oldurarak yetkili servise başvurmanız yeterli olacaktır. Bu sürenin aşılması durumunda  
n başvurusu kabul edilmeyecektir. Yetkili servisimizin, adınıza düzenleyeceği tahsilat  
dan saklanması gerekmektedir.

yıllık garanti süresinin bitiş tarihinden itibaren başlar ve tercih ettiğiniz sürenin sonunda

Arçelik markalı; buzdolabı (mini ve tezgah seviyesi buzdolapları hariç), çamaşır makinesi,  
n (mini, midi ve mikrodalga fırınlar hariç) satın alan tüketiciler için geçerli olacaktır.

nın güncel tutarını, Arçelik yetkili satıcılarından, Yetkili servislerden veya 444 0 888 nolu  
nden öğrenebilirsiniz.

aldığınız ek garantinin geçerli olabilmesi ve gerektiğinde ibraz edebilmeniz için, Arçelik  
ilecek Ek Garanti Sertifikasının elinizde olması gerekir. Ek garantiyi satın aldığınız tarihten  
içerisinde ek garanti sertifikanız, faturanız ve müşteri numaranız elinize Arçelik A.Ş.  
ktir. Söz konusu belgeler, bu süre zarfında elinize ulaşmaz ise, lütfen 444 0 888 nolu  
kezimizi arayarak bilgi alınız.

**satışı sadece Arçelik Yetkili Satıcıları, Arçelik Yetkili Servisleri ve 444 0 888 nolu  
zi tarafından yapılmaktadır. Bu birimler dışında herhangi bir şekilde kişi veya  
markalı ürünler için ek garanti satın almayınız. Alınması durumunda ise şirketin  
luğunun bulunmadığını bilgilerinize sunarız.**

**plik**

## Şvuru Formu

Y. Servis Kodu / Adı:  
Kaşe / İmza

Cep Tel :

Adres

ık  Diğer  Lütfen diğeri belirtiniz.....

Diğer Telefon : 0 ( ).....

İli : ..... e-mail : .....@.....

Ürün seri no : .....

Ek garanti süresi : 2 yıl:  3 yıl:  4 yıl:

Tarih : ...../...../.....



## *Garanti ile ilgili olarak Müşterinin Dikkat Etmesi Gereken Hususlar*

*Garanti, Bulaşık Makinesi'nin normalin dışında kullanılmasından doğacak arızaların giderilmesini kapsamamaktadır. Aşağıdaki hususlar da garanti dışıdır:*

*Meydana gelen hasar ve arızalar,  
Ürünün sonraki yükleme, boşaltma ve taşıma sırasında oluşan hasar ve arızalar,  
Yanlış kurulum, hatalı elektrik tesisatı, ürünün etiketinde yazılı voltajdan farklı voltajda kullanma nedenlerinden kaynaklanan arızalar,  
Ürün dışına meydana gelecek arızalar ve hasarlar.  
Ürünün yanlış yerde yer alan hususlara aykırı kullanılmasından kaynaklanan arızalar.*

*Arızaların giderilmesi ücret karşılığında yapılır.*

*Arızaların nakliyesi ürün fiyatına dahil değildir.*

*Arızaların giderilmesi için tüketiciye verilmesi sorumluluğu, tüketicinin malı satın aldığı satıcı, bayi, acenta ya da temsilciliklere aittir. Arızaların giderilmesi için tüketiciye nakliyat yapıldığı, ürün üzerindeki orijinal seri numarası kaldırıldığı veya tahrif edildiği takdirde bu garanti kapsamı dışındadır.*

*Arızaların giderilmesi Arçelik A.Ş. tesislerinde yapılmıştır.*

**Diğer Numara**

**0216 585 8 888**

Arçelik A.Ş. Tuzla 34950 İstanbul  
Telefon: (0216) 585 85 85 Faks: (0216) 423 23 53

# Arçelik

# GARANTİ BELGESİ

## Bulaşık Makinesi

Arçelik kullanım kılavuzunda gösterildiği şekilde kullanılması ve Arçelik'in yetkili kıldığı Servis elemanları dışındaki şahıslar bir nedenle müdahale edilmemiş olması şartıyla, bütün parçaları dahil olmak üzere tamamı malzeme, işçilik ve üretimden itibaren **1 YIL GARANTİDİR.**

Arçelik ve işçilik, gerekse montaj hatalarından dolayı arızalanması halinde yapılan işlemler için, işçilik masrafı, değiştirilen parçaların ve hiçbir ücret talep edilmeyecektir. Garanti süresi içinde yapılacak onarımlarda geçen süre, garanti süresine ilave edilir. Arçelik'in yetkili servis atölyelerimize, yetkili servis atölyelerimizin bulunmaması durumunda Yetkili Satıcılarımıza veya Arçelik servis merkezlerine başvurulmalıdır. Ürünün arızasının 15 iş günü içerisinde giderilememesi halinde Arçelik A. Ş. ürünün tamiri tamamlanuncaya kadar ücretsiz olarak bir ürünü, müşterinin kullanımına tahsis edecektir.

Arızanın giderilmesi için yapılacak teknik yöntemlerin tespiti ile değiştirilecek parçaların saptanması tamamen firmamıza aittir. Arızanın giderilmesi için gerekli servis atölyelerinde yapılabilir. Müşterimizin buna onayı şarttır.

Garanti süresi içinde kalmak kaydıyla bir yıl içerisinde, aynı arızayı ikiden fazla tekrarlaması veya farklı arızaların dörtten fazla görülmesi halinde garanti süresi içerisinde farklı arızaların toplamının altıdan fazla olmasıyla üründen yararlanamamanın süreklilik arz etmesi kabul edilmez.

Arızanın giderilmesi için gerekli malzeme ve işçilik masraflarının karşılanması için, Arçelik'in yetkili servis atölyelerimize, yetkili servis atölyelerimizin bulunmaması durumunda Yetkili Satıcılarımıza veya Arçelik servis merkezlerine başvurulmalıdır. Ürünün arızasının 15 iş günü içerisinde giderilememesi halinde Arçelik A. Ş. ürünün tamiri tamamlanuncaya kadar ücretsiz olarak bir ürünü, müşterinin kullanımına tahsis edecektir.



GENEL MÜDÜR.

ARÇELİK A.Ş.



GENEL MÜDÜR YRD.

İmza Tarihi, Yeri:

İmza Tarihi, No:

Satıcı Firma Ünvanı:

Adres:

Tel-Faks:

Satıcı Firma (Kaşe ve İmza):

Arçelik tarafından 05.04.2002 izin tarihli belgesine göre düzenlenmiştir. **Bu bölümü, ürünü aldığımız Yetkili Satıcı imzalayacak ve kaşeleyecektir.**